

**Modelo :** ABNQ40GM3A5\_AUUQ40GH5  
**Tipo :** FAN COIL  
**Modo de Operación :** SÓLO FRIO  
**Tipo de Compresor :** INVERTER  
**N° de Parte del Evaporador :** ABNQ40GM3A5  
**N° de Parte :** AUUQ40GH5.  
**Unidad de Despacho :** POR UNIDAD  
**Garantía de Fábrica :** 12 MESES, ON-SITE  
**Empaque de Fabricación :** EN CAJA  
**Modelo del Condensador :** AUUQ40GH5  
**Modelo del Evaporador :** ABNQ40GM3A5  
**SEER (W/W) / (BTU / hW) :** 5.6 / 19.11  
**Capacidad de Enfriamiento Máx :** 39,400 Btu/h



Unidad Interior

Unidad Exterior



**RENDIMIENTO:**

|                                               |                 |
|-----------------------------------------------|-----------------|
| Capacidad Comercial (BTU/h)                   | 36,000          |
| Capacidad de Enfriamiento (Min ~ Max) (BTU/h) | 10,800 ~ 39,400 |
| Potencia de Entrada de Enfriamiento (kW)      | 3.32            |
| Corriente de Funcionamiento (A)               | 14.6            |

**Las prestaciones se basan en las siguientes condiciones:**

Refrigeración : Temp. Ambiente Interior. 26,7°CDB / 19,4°CWB, temperatura ambiente exterior. 35°CDB / 24°CWB

Calefacción : Temp. Ambiente Interior. 21,1 ° CDB / 15,6 ° CWB, temperatura ambiente exterior. 8,3°CDB / 6,1°CWB

**TECNOLOGÍA PRINCIPAL:**

|                         |          |
|-------------------------|----------|
| Tecnología de Compresor | INVERTER |
| EER (W/W)               | 3.01     |

**ELECTRICIDAD:**

|                                                                                      |                 |
|--------------------------------------------------------------------------------------|-----------------|
| Alimentación Eléctrica (V/Hz/Ø) x N° de cables                                       | 220             |
| Frecuencia (Hz)                                                                      | 60              |
| Número de Fases (Ø) x No. Cables                                                     | Monofásico x 4C |
| MCA (A)                                                                              | 23.7            |
| MFA (A)                                                                              | 25              |
| Cable de Conexión Eléctrica (Incluido Tierra) mm <sup>2</sup> x No - unidad interior | 0.75 x 4C       |
| Cable de alimentación (H07RN-F) mm <sup>2</sup> x No.- unidad exterior               | 2.5 x 3C        |

**COMPRESOR:**

|                                        |                           |
|----------------------------------------|---------------------------|
| Tipo                                   | Hermetic Motor Compressor |
| Tipo de motor                          | BLDC                      |
| Salida del Motor (W x No.)             | 2137 x 1                  |
| Tipo de aceite                         | FW68D                     |
| Cantidad de carga de aceite (cc x No.) | 900 x 1                   |

**REFRIGERANTE:**

|                                        |       |
|----------------------------------------|-------|
| Tipo de refrigerante:                  | R410A |
| Cantidad de precarga (Kg):             | 2.2   |
| Carga de refrigerante adicional (g /m) | 40    |
| Longitud de tubería sin carga (m)      | 7.5   |
| Control                                | EEV   |

**TUBERIA:**

|                                                 |               |
|-------------------------------------------------|---------------|
| Líquido mm(pulg.)                               | Ø 9.52 (3/8)  |
| Gas mm(pulg.)                                   | Ø 15.88 (5/8) |
| Drenaje (con bomba de drenaje) (O.D. / I.D.) mm | -             |
| Drenaje (drenaje natural) (O.D. / I.D.) mm      | Ø 32 / 25     |

**ENTRE INTERIOR Y EXTERIOR:**

|                                               |          |
|-----------------------------------------------|----------|
| Longitud de tubería IDU - ODU (Nominal) (m)   | 7.5      |
| Longitud de tubería IDU - ODU (Max / Min) (m) | 50 / 7.5 |
| Diferencia de altura máxima IDU - ODU (m)     | 30       |

**CARACTERÍSTICAS ADICIONALES:**

- \* Incluye control remoto cableado (Termostato).
- \* Incluye manual de usuario y manual de instalación.
- \* Compare el retorno de su inversión con el aplicativo PayBack LG.

**RANGO DE TEMPERATURA**

|                    |                        |
|--------------------|------------------------|
| Enfriamiento °C DB | Desde -10°C hasta 50°C |
|--------------------|------------------------|

**UNIDAD INTERIOR**

|                                                           |                        |
|-----------------------------------------------------------|------------------------|
| Dimensiones netas (ancho x alto x profundidad) (mm)       | 1,250 x 360 x 700      |
| Dimensiones de despacho (ancho x alto x profundidad) (mm) | 1,450 x 428 x 773      |
| Peso Neto / Bruto (kg)                                    | 36 / 42.5              |
| Nivel de Presión de Sonido dB(A)                          | - / 36.0 / 33.0 / 31.0 |
| Color de carcasa                                          | Steel Gray             |
| Dispositivo de protección                                 | Fusible                |

**VENTILADOR (unidad interior)**

|                                                   |                        |
|---------------------------------------------------|------------------------|
| Tipo                                              | Sirocco                |
| Rango de flujo de aire (Máx / H / M / L) (m³/min) | - / 30.0 / 25.0 / 20.0 |
| Tipo de Motor                                     | BLDC                   |
| Salida de Motor (W x No.)                         | 154 x 1                |
| Presión estática externa (Pa (mmAq))              | 58.8 (6)               |

**INTERCAMBIADOR DE CALOR (unidad interior)**

|                                           |                   |
|-------------------------------------------|-------------------|
| (Fila x Columna x Aletas x Pulgada) x No. | (3 x 16 x 18) x 1 |
| Área frontal (m²)                         | 0.36              |

**UNIDAD EXTERIOR**

|                                                           |                                                         |
|-----------------------------------------------------------|---------------------------------------------------------|
| Dimensiones netas (ancho x alto x profundidad) (mm)       | 950 x 834 x 330                                         |
| Dimensiones de despacho (ancho x alto x profundidad) (mm) | 1,140 x 918 x 461                                       |
| Peso Neto / Bruto (kg)                                    | 56.5 / 63.5                                             |
| Nivel de Presión de Sonido dB(A)                          | 55                                                      |
| Color de carcasa                                          | Warm Gray                                               |
| Material de carcasa                                       | Fierro galvanizado pintado en horno de alta resistencia |

**VENTILADOR (unidad exterior)**

|                                       |         |
|---------------------------------------|---------|
| Tipo                                  | Axial   |
| Rango de flujo de aire (m³/min x No.) | 60 x 1  |
| Tipo de Motor                         | BLDC    |
| Salida de Motor (W x No.)             | 124 x 1 |

**INTERCAMBIADOR DE CALOR (unidad exterior)**

|                                           |                   |
|-------------------------------------------|-------------------|
| (Fila x Columna x Aletas x Pulgada) x No. | (2 x 38 x 14) x 1 |
|-------------------------------------------|-------------------|

**Nota:**

MFA : Corriente para seleccionar el tamaño máximo permitido del interruptor termomagnético que desconectará correctamente la alimentación de la unidad condensadora bajo cualquier condición de corto circuito y de falla a tierra.

MCA : Corriente para seleccionar el tamaño mínimo del conductor necesario para garantizar que el cableado no entre en condición de sobrecalentamiento en todas las condiciones de funcionamiento durante la vida útil de la unidad condensadora.



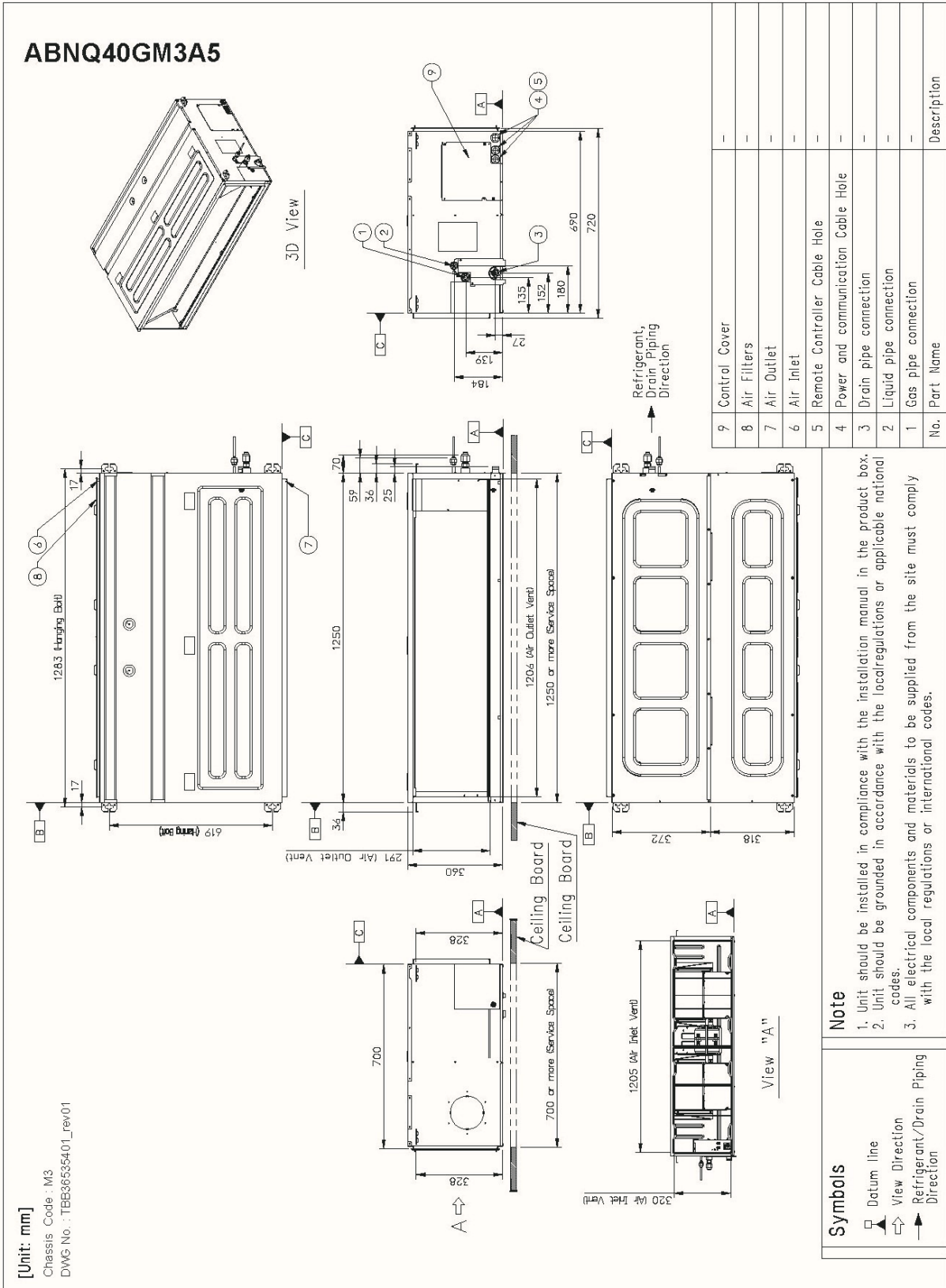

AUUQ40GH5  
 ABNQ40GM3A5  
 FAN COIL  
 36,000 Btu/h

Unidad exterior  
 Unidad interior  
 Capacidad Comercial



# AUUQ40GH5

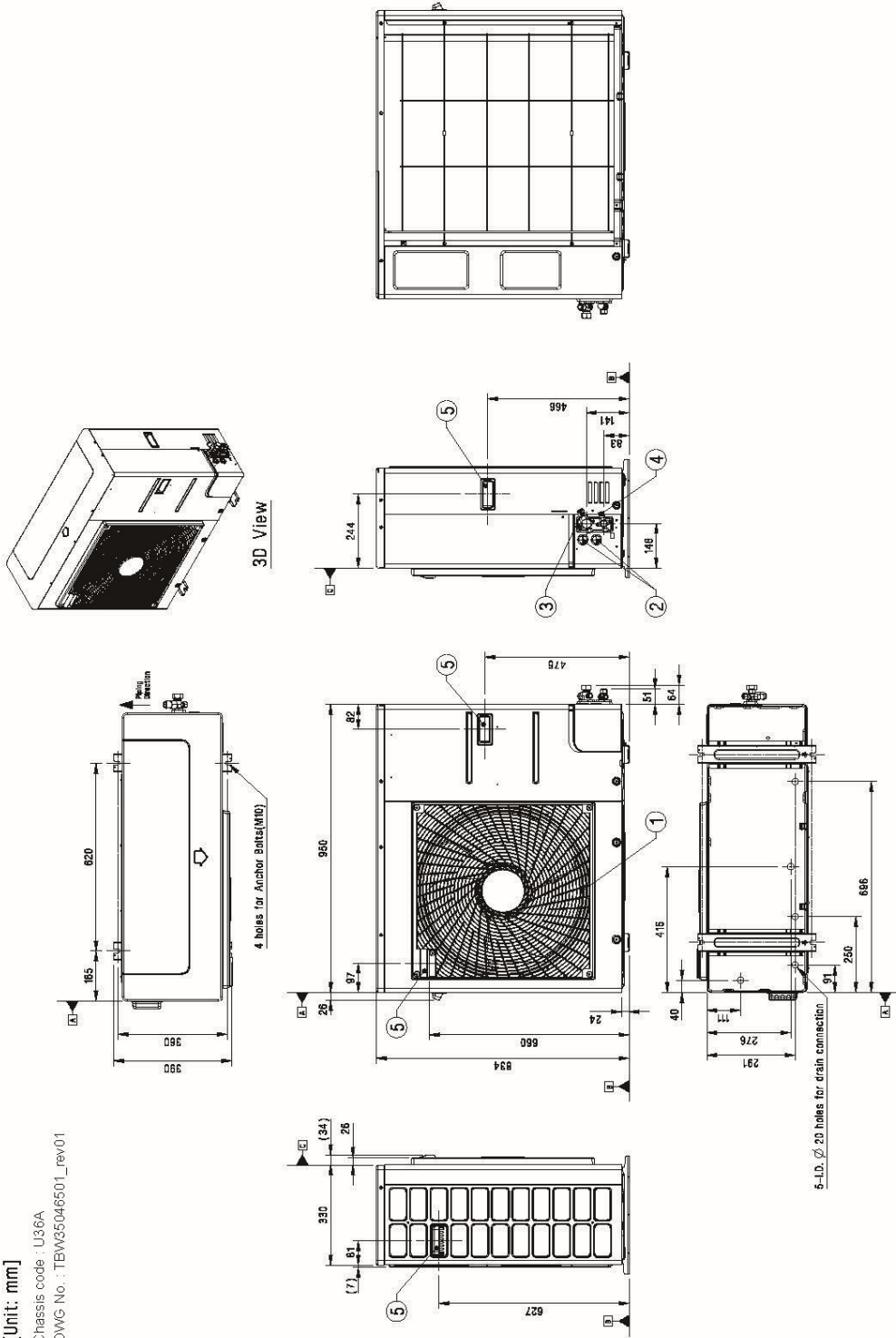

[Unit: mm]  
 Chassis code : U336A  
 DWG No. : TBW35046501\_rev01

| No. | Part Name                          | Description |
|-----|------------------------------------|-------------|
| 5   | Handle                             | -           |
| 4   | Liquid Pipe Connection             | Flare joint |
| 3   | Gas Pipe Connection                | Flare joint |
| 2   | Power and communication cable Hole | -           |
| 1   | Air Outlet                         | -           |

**Note**

- Unit should be installed in compliance with the installation manual in the product box.
- Unit should be grounded in accordance with the local regulations or applicable national codes.
- All electrical components and materials to be supplied from the site must comply with the local regulations or international codes.
- Electric characteristics chapter should be considered for electrical work and design. Especially the power cable and circuit breaker should be selected in accordance with that.

**Symbols**

- Piping Direction
- Datum line



# CERTIFICATE



This is to certify that

## LG Electronics Inc.

Air-Con. Division  
84 Wanam-ro, Seongsan-gu  
Changwon-si, Gyeongsangnam-do, 51554  
Republic of Korea

with the organizational units/sites as listed in the annex

has implemented and maintains a **Quality Management System.**

### Scope:

The design and manufacture of air conditioners, air purifiers, dehumidifiers, ventilators, furnaces and furnaces with air-conditioners.

Through an audit, documented in a report, it was verified that the management system fulfills the requirements of the following standard:

## ISO 9001 : 2015

Certificate registration no. 20001747 QM15  
Date of certification 2023-12-23  
Valid until 2026-12-22



### DQS Inc.

David Tellez  
Managing Director

DQS IS A MEMBER OF



Accredited Body: DQS Inc., 1500 McConnor Parkway, Suite 400, Schaumburg, IL 60173 USA  
Administrative Office: DQS Korea LLC., #207, ACE Highend Tower 3rd,  
145 Gasan Digital 1-ro, Geumcheon-gu, Seoul, 08506, Republic of Korea  
The validity of this certificate can only be verified by the QR-code.



**Annex to certificate**  
**Registration No. 20001747 QM15**

**LG Electronics Inc.**

Air-Con. Division

84 Wanam-ro, Seongsan-gu  
Changwon-si, Gyeongsangnam-do, 51554  
Republic of Korea

**Location**

**Scope**

**509034**

**LG Electronics Inc.**  
**LG Sciencepark**

Product planning

**10 Magokjungang 10-ro**  
**Gangseo-gu, Seoul, 07796**  
**Republic of Korea**

**50351008**

**LG Electronics Inc.**  
**LG Seoul Station Building**

Sales and marketing

**98 Huam-ro**  
**Jung-gu, Seoul, 04637**  
**Republic of Korea**

## Certificado de Conformidad Esquema de Certificación Tipo 4 Reglamento Técnico sobre el Etiquetado de Eficiencia Energética para Equipos Energéticos - DECRETO SUPREMO N°009-2017-EM.

*Certificate of Conformity Type 4 Certification Scheme. Technical Regulations on Energy Efficiency Labelling  
for Energy Equipment - SUPREME DECREE N°009-2017-EM.*

|                                                                                                     |                                                                                                                                                                                                                                       |
|-----------------------------------------------------------------------------------------------------|---------------------------------------------------------------------------------------------------------------------------------------------------------------------------------------------------------------------------------------|
| Certificado Nro.<br><i>Certificate Nr.</i>                                                          | EEPE4 4183756                                                                                                                                                                                                                         |
| Informe de evaluación Nro.<br><i>Evaluation report Nr.</i>                                          | F5184327 E01                                                                                                                                                                                                                          |
| Nombre y dirección del titular del certificado<br><i>Name and address of the certificate holder</i> | LG Electronics Peru S.A.<br>Av. República de Colombia 791, Piso 12, San Isidro,<br>Lima, Perú                                                                                                                                         |
| Identificación tributaria (si aplica)<br><i>TAX ID - if applicable</i>                              | RUC 20375755344                                                                                                                                                                                                                       |
| Nombre y dirección de la fábrica<br><i>Name and address of the factory</i>                          | LG Electronics Tianjin Appliances Co., Ltd.<br>No. 9 Jinwei Road, Beichen District, Tianjin, 300402,<br>P.R. China                                                                                                                    |
| Producto<br><i>Product</i>                                                                          | ACONDICIONADOR DE AIRE TIPO DIVIDIDO / <i>Split Type Air<br/>Conditioner</i>                                                                                                                                                          |
| Modelo<br><i>Model</i>                                                                              | ABNQ40GM3A5 (Unidad Interior)<br>AUUQ40GH5 (Unidad Exterior)                                                                                                                                                                          |
| Marca comercial<br><i>Trademark</i>                                                                 | LG                                                                                                                                                                                                                                    |
| Características principales<br><i>Ratings and principal characteristics</i>                         | Características Eléctricas : AC 220-240V, 50/60Hz<br>Potencia de Refrigeración : 10,0 kW<br>Factor de Eficiencia<br>Energética Estacional (SEER) : 5,6<br>Consumo Anual de Energía : 625 kWh/año<br>Clase de Eficiencia Energética: A |
| Información adicional (si es necesaria)<br><i>Additional information (if necessary)</i>             | ---                                                                                                                                                                                                                                   |
| Ensayado según<br><i>Tested according to</i>                                                        | Decreto Supremo N° 009-2017-EM (Anexo 8A y 8B)<br>UNE-EN 14825:2019<br>UNE-EN 14511-3:2019                                                                                                                                            |
| Laboratorio de ensayo<br><i>Testing Laboratory</i>                                                  | TUV Rheinland (Shanghai) Co., Ltd.<br>1/F. of No.10, No.153/ 165/ 177/ 178/ 179/ 182/ 189/<br>192/ 198, Lane 777, Guangzhong West Road, Jing'an<br>District, Shanghai, China                                                          |

El certificado de Conformidad Esquema de Certificación Tipo 4 (Sistema 4) responde al/los producto/s descrito/s. Con ello se certifica que la/s muestra/s es/son conforme/s con las normas mencionadas. Este certificado no implica evaluación sobre la planta de producción por lo que no permite el uso de ninguna marca de conformidad de TÜV Rheinland Argentina S.A.

*This Certificate of Conformity Type 4 Certification Scheme (System 4) covers the product described. It means that the sample comply with the mentioned standards. This certificate does not imply the evaluation of the production facility and therefore does not allow the use of any of the T.V Rheinland Argentina S.A. marks of conformity.*

Este certificado está vinculado a un contrato y para el alcance arriba citado.

*This certificate is based on our Testing and Certification Regulation for the above mentioned scope.*

Este certificado mantendrá su vigencia a partir del 09/12/2022 solo si es acompañado por la correspondiente constancia de vigilancia emitida por TÜV Rheinland Argentina S.A.

*This certificate will keep its validity after 09/12/2022 only if it is accompanied by the correspondent evidence of surveillance issued by TÜV Rheinland Argentina S.A.*

Fecha de emisión: 09/12/2021  
*Date of issue (day/mo/yr)*

**TÜV Rheinland Argentina S.A., Av. Cabildo 642, Piso 2º,  
(C1426AAT), Ciudad Autónoma de Buenos Aires, Argentina.**  
Acreditado por el OAA / *Accredited by OAA*

Certificador: Ing. J. L. Diaz Pita  
*Certifier:*



FCS4PE-Rev.2

**OAA**<sup>✓</sup>  
Organismo  
Argentino de  
Acreditación

Organismo de Certificación  
de Productos  
OCP 003

**Certificado de Conformidad Esquema de Certificación Tipo 4  
Reglamento Técnico sobre el Etiquetado de Eficiencia Energética.**
*Certificate of Conformity Type 4 Certification Scheme. Technical Regulations on Energy Efficiency.*
**Anexo I / Annex I**
**Certificado Nro. / Certificate Nr.:** EEPE4 4183756

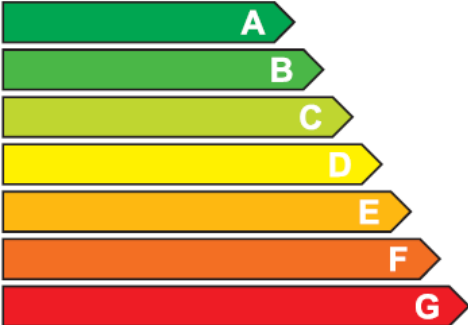
**Etiquetado de Eficiencia Energética / Energy Efficiency Labelling**

| <b>ENERGÍA</b>                                                                                                                                                                                                                                                                                                      |                                                                                    |
|---------------------------------------------------------------------------------------------------------------------------------------------------------------------------------------------------------------------------------------------------------------------------------------------------------------------|------------------------------------------------------------------------------------|
| Fabricante LG ELECTRONICS<br>Unidad interior ABNQ40GM3A5<br>Unidad exterior AUUQ40GH5                                                                                                                                                                                                                               |                                                                                    |
| <b>SEER Refrigeración</b><br><b>Más eficiente (Menor Consumo)</b><br><br><b>Menos Eficiente (Mayor Consumo)</b>                                                                                                                   |  |
| Potencia de refrigeración kW<br>Factor de eficiencia energética estacional SEER<br>Consumo anual de energía kWh/año<br>El consumo real depende de las condiciones de Utilización del aparato                                                                                                                        | <b>10,0</b><br>5,6<br>625                                                          |
| Ruido<br>Unidad interior dB(A)<br>Unidad exterior dB(A)                                                                                                                                                                                                                                                             | 61<br>70                                                                           |
| Compare este producto con otros de similares características<br>Los resultados se obtienen aplicando los métodos de ensayo descritos en las Normas Técnicas Peruanas e Internacionales correspondientes<br>Esta etiqueta no debe retirarse del artefacto hasta que esta haya sido adquirido por el consumidor final | TÜV Rheinland<br>Argentina S.A                                                     |
|                                                                                                                                                                                                                                  |                                                                                    |
| MEZ67786905 (REV.01)                                                                                                                                                                                                                                                                                                |                                                                                    |

*Esta etiqueta es solo representativa del Modelo Certificado, pudiendo variar la designación de modelo y marca comercial según lo indicado en página 1.*
**Fecha de emisión:** 09/12/2021  
*Date of issue (day/mo/yr)*
**TÜV Rheinland Argentina S.A., Av. Cabildo 642, Piso 2º,  
(C1426AAT), Ciudad Autónoma de Buenos Aires, Argentina.**  
 Acreditado por el OAA / Accredited by OAA

**Certificador:** Ing. J. L. Diaz Pita  
*Certifier:*

FCS4PE-Rev.2

**OAA** ✓

 Organismo  
 Argentino de  
 Acreditación

 Organismo de Certificación  
 de Productos  
 OCP 003